

SKI-DOO KIT - Ultraleichter Sitz für tiefen Schnee

Produkt: **Ski-Doo**
Projekt Nr: **487804101**
Anleitungsblatt Teile-Nr.: **487804101**
Revisionsnummer:
Revisionsdatum:
Behandelter Gegenstand: **Deep Snow Ultralight Sitz**

In diesem Dokument können folgende Symbole verwendet werden:

 **WARNUNG**

Weist auf eine Gefahrensituation hin, die, wenn sie nicht vermieden wird, zum Tod oder zu schweren Verletzungen führen kann.

 **ACHTUNG:** Weist auf eine Gefahrensituation hin, die, wenn sie nicht vermieden wird, zu leichten oder mittelschweren Verletzungen führen kann.

HINWEIS Kennzeichnet eine Anweisung, deren Nichtbefolgung zu schweren Schäden an Fahrzeugkomponenten oder anderem Eigentum führen kann.

 **WARNUNG**

- Dieses Kit ist nur für bestimmte anwendbare Modelle vorgesehen (autorisierte BRP-Händler bestätigen die Modelle). Es wird nicht für andere Einheiten als die empfohlen, für die es verkauft wurde.
- Sollte bei einer Demontage/Montage die Entfernung einer Verriegelungsvorrichtung (z. B. Verriegelungsglaschen, selbstsichernde Verschlüsse usw.) erforderlich sein, ersetzen Sie diese immer durch eine neue.
- Die Anziehvorschriften für Drehmomentschlüssel müssen strikt eingehalten werden.
- Sofern nicht anders angegeben, muss der Motor bei allen Arbeiten am Fahrzeug ausgeschaltet sein.
- Achten Sie stets auf bewegliche Teile wie Räder, Getriebekomponenten usw.
- Tragen Sie beim Einsatz von Elektrowerkzeugen immer einen Augenschutz und geeignete Handschuhe.

 **WARNUNG**

Dieses Anweisungsblatt enthält möglicherweise wichtige Sicherheitsinformationen und/oder Betriebsanweisungen für den Endbenutzer. Geben Sie dem Kunden unbedingt die Teilenummer des Kits sowie das diesem Kit beiliegende Anweisungsblatt weiter. Stellen Sie sicher, dass der Kunde Zugriff auf alle Informationen hat, die für die ordnungsgemäße Verwendung des Zubehörs erforderlich sind.

HINWEIS : VERWENDEN SIE DIE ANZUGSDREHMOMENTE AUS DER FOLGENDEN TABELLE, FALLS NICHT ANDERS ANGEGEBEN.

GRAD

	5.8	8,8	10.9	12.9
M4	1,8 ± 0,2 N•m (16 ± 2 lbf• in)	2,8 ± 0,2 N•m (25 ± 2 lbf• in)	3,8 ± 0,2 N•m (34 ± 2 lbf• in)	4,5 ± 0,5 N•m (40 ± 4 lbf• in)
BMW M5	3,3 ± 0,2 N•m (29 ± 2 lbf• in)	5 ± 0,5 N•m (44 ± 4 lbf• in)	7,8 ± 0,7 N•m (69 ± 6 lbf• in)	9 ± 1 N•m (80 ± 9 lbf• in)
M6	7,5 ± 1 N•m (66 ± 9 lbf• in)	10 ± 2 N•m (89 ± 18 lbf• in)	12,8 ± 2,2 N•m (113 ± 19 lbf• in)	16 ± 2 N•m (142 ± 18 lbf• in)
M8	15,3 ± 1,7 N•m (135 ± 15 lbf• in)	24,5 ± 3,5 Nm (18 ± 3 lbfm)	31,5 ± 3,5 Nm (23 ± 3 lbfm)	40 ± 5 Nm (30 ± 4 lbfm)
M10	29 ± 3 Nm (21 ± 2 lbfm)	48 ± 6 Nm (35 ± 4 lbfm)	61 ± 9 Nm (45 ± 7 lbfm)	73 ± 7 Nm (54 ± 5 lbfm)

M12	52 ± 6 Nm (38 ± 4 lbfm)	85 ± 10 Nm (63 ± 7 lbfm)	105 ± 15 Nm (77 ± 11 lbfm)	128 ± 17 Nm (94 ± 13 lbfm)
M14	85 ± 10 Nm (63 ± 7 lbfm)	135 ± 15 Nm (100 ± 11 lbfm)	170 ± 20 Nm (125 ± 15 lbfm)	200 ± 25 Nm (148 ± 18 lbfm)
M16	126 ± 14 Nm (93 ± 10 lbfm)	205 ± 25 Nm (151 ± 18 lbfm)	255 ± 30 Nm (188 ± 22 lbfm)	305 ± 35 Nm (225 ± 26 lbfm)
M18	170 ± 20 Nm (125 ± 15 lbfm)	273 ± 32 Nm (201 ± 24 lbfm)	330 ± 25 Nm (243 ± 18 lbfm)	413 ± 47 Nm (305 ± 35 lbfm)

HINWEIS : Die Abbildungen in diesem Dokument zeigen den typischen Aufbau der verschiedenen Baugruppen und geben möglicherweise nicht alle Details oder die genaue Form der Teile wieder. Sie stellen jedoch Teile dar, die die gleiche oder eine ähnliche Funktion haben.

Die Installationszeit beträgt etwa **0,1** Stunden.

HINWEIS : Beim REV Gen5 Deep Snow-Fahrzeug mit Batterie müssen Sie den Gurthalter gegen einen dieser beiden austauschen: (P/N 511001053) oder (P/N 511001210).

IKONENLEGENDE

SYMBOL	Zeigt an
	Zu entsorgende Teile

ZU INSTALLIERENDE TEILE

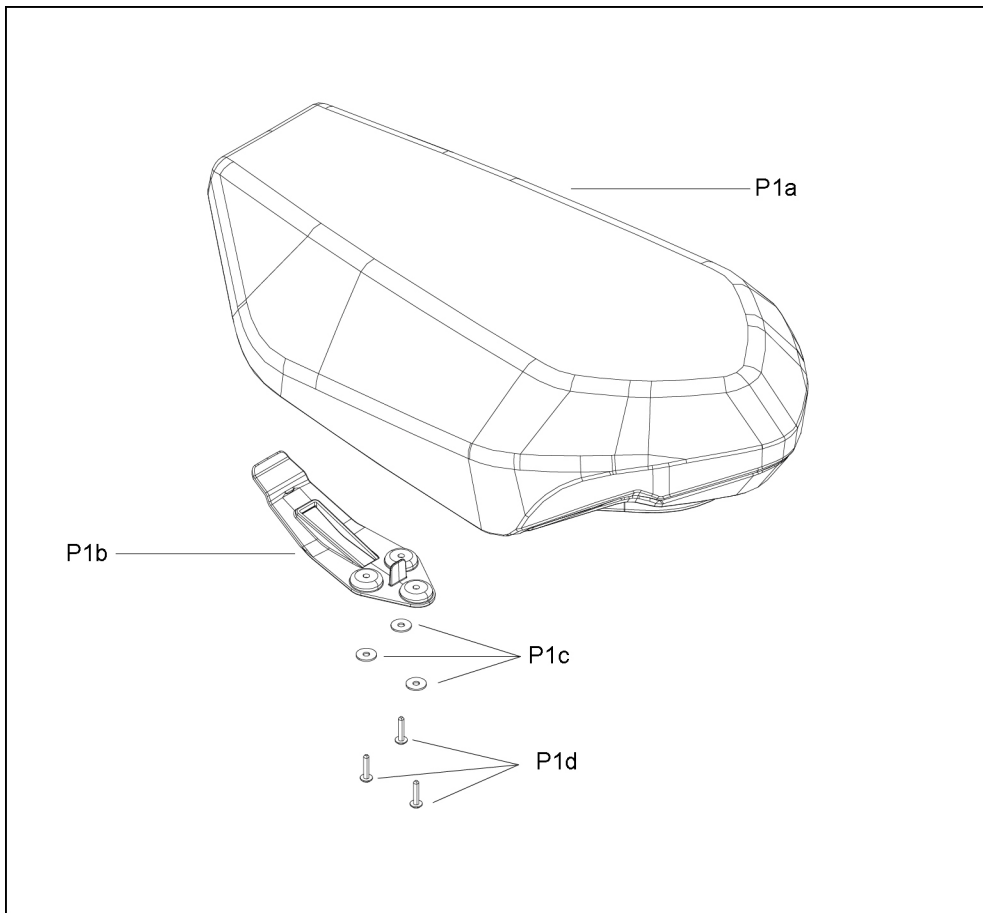

ARTIKEL	BESCHREIBUNG	TEILENUMMER	Menge
Platz 1	Fahrersitzbaugruppe (beinhaltet P1a bis P1d)	Nicht einzeln erhältlich	1
Platz 1a	Fahrersitz	Nicht einzeln erhältlich	1
Platz 1b	Hebelverschluss	510007855	1
P1c	K40 X 20 Schraube	250000889	3
P1d	M5 Unterlegscheibe	2502000025	3

FAHRZEUGVORBEREITUNG

Für Sitz mit Ohren

1. Positionieren Sie Ihr Knie in der Mitte des Sitzes, um die Riegel zu ziehen

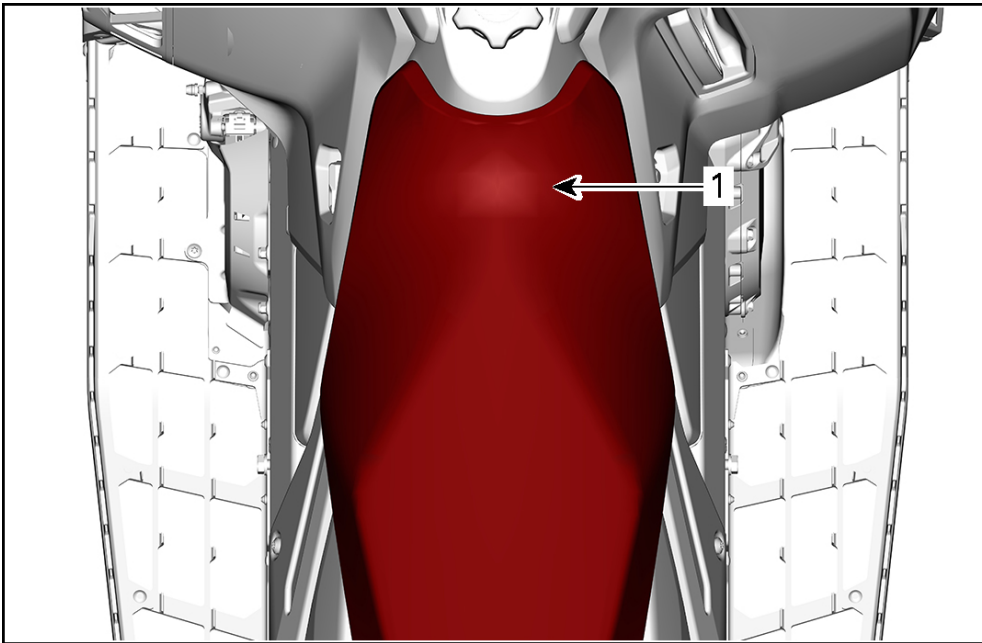

1. Sitz

2. Drücken Sie die Sitzmitte nach vorne und ziehen Sie gleichzeitig an den Sitzverriegelungen auf beiden Seiten, um sie zu entriegeln.

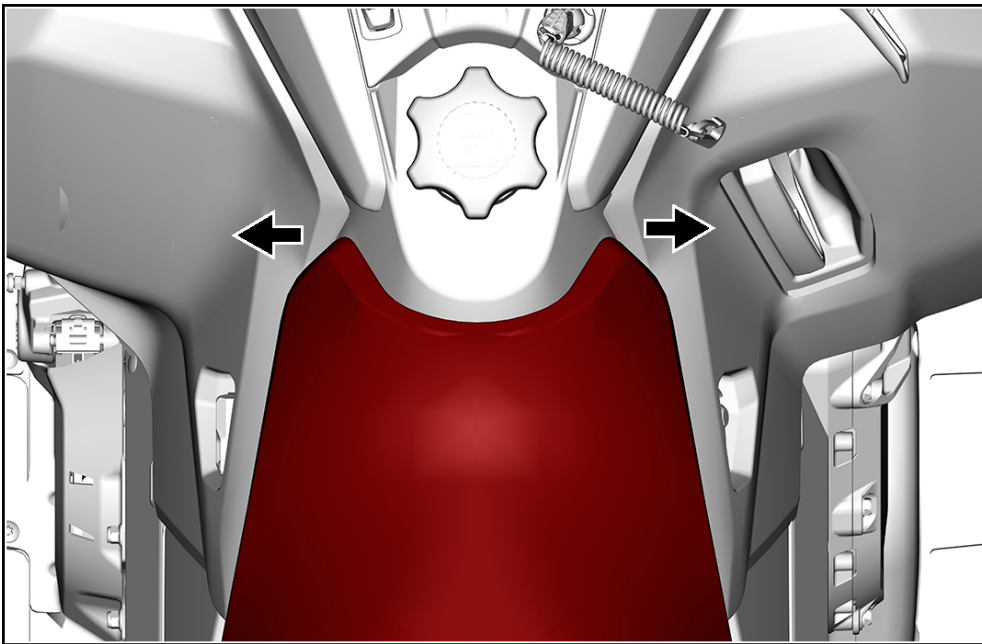

3. Während Sie den Vordersitz ziehen, schieben Sie den Sitz nach hinten

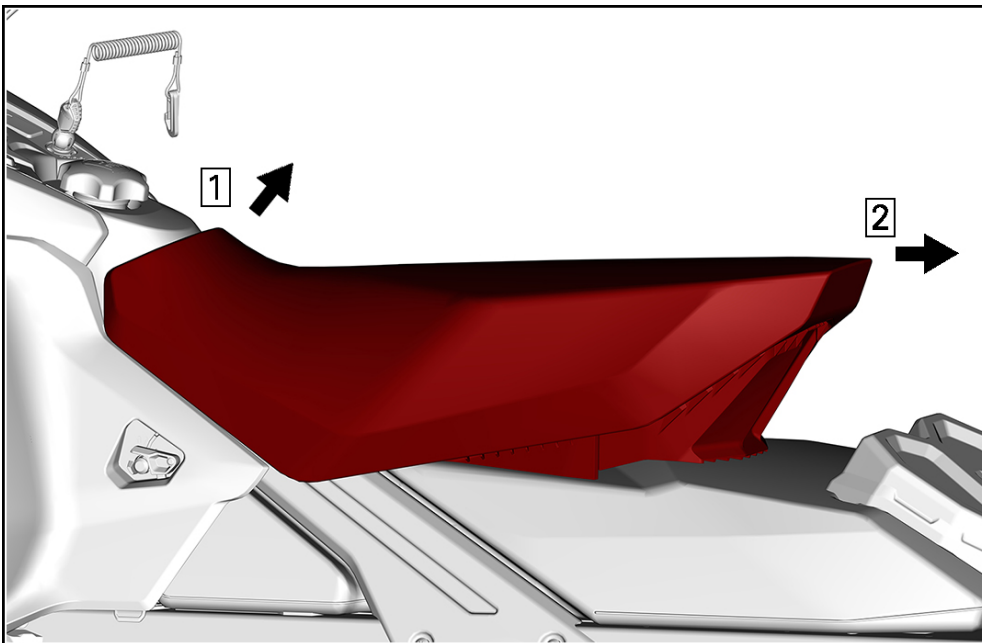

1. Ziehen Sie die Vorderseite des Sitzes
2. Schieben Sie den Sitz nach hinten

Für Sitz ohne Ohren

1. Den vorderen Schaumstoff aufrollen. Während Sie den Sitz nach vorne schieben, ziehen Sie den Riegel nach oben.

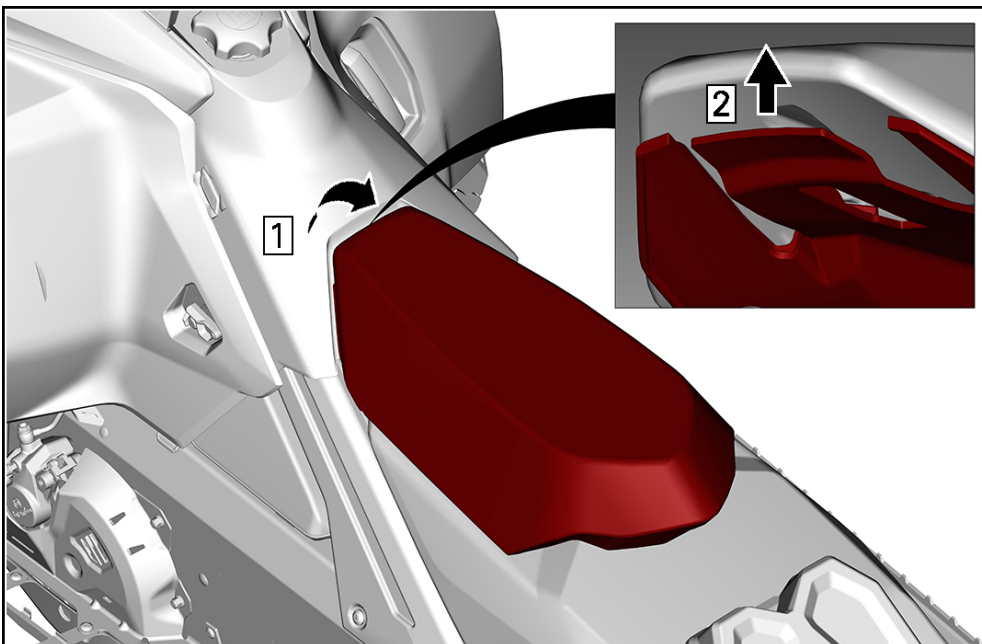

1. Rollen Sie den vorderen Schaumstoff des Sitzes, um den Sitz nach vorne zu schieben.
2. Ziehen Sie den Riegel nach oben

2. Schieben Sie den Sitz nach hinten, während Sie die Sitzverriegelung festhalten, um ihn zu entfernen.

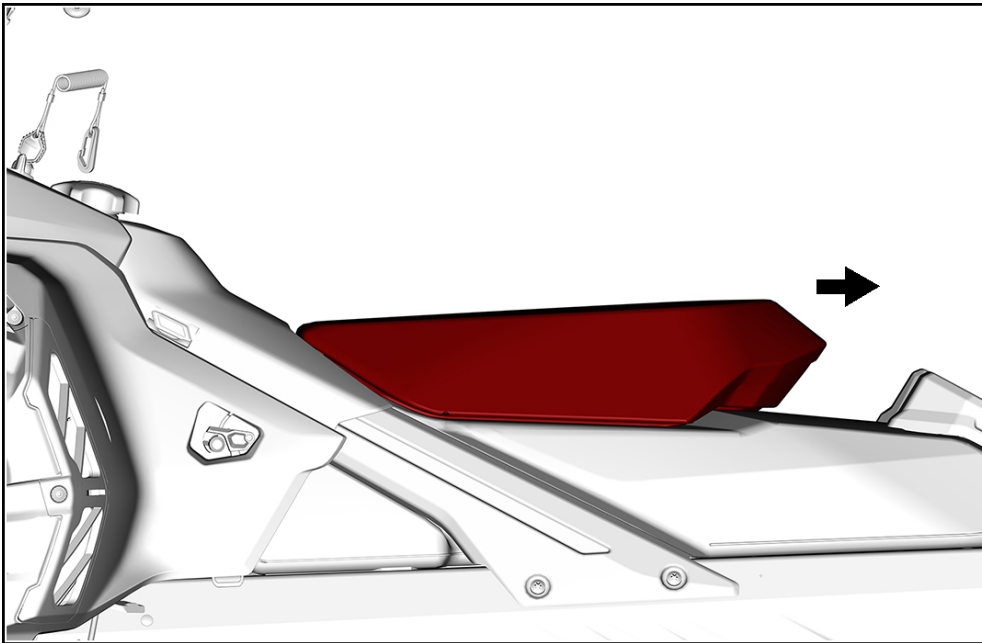

TEILEVORBEREITUNG

1. Falten Sie den Gurt in Form einer Brezel. 2. Beginnen Sie hinten mit der Installation des Gurtes. 3. Schieben Sie den Gurt durch Drücken nach vorne. 4. Stellen Sie sicher, dass der Gurt am Boden der Sitzmulde anliegt. 1. *Boden der Sitzmulde*



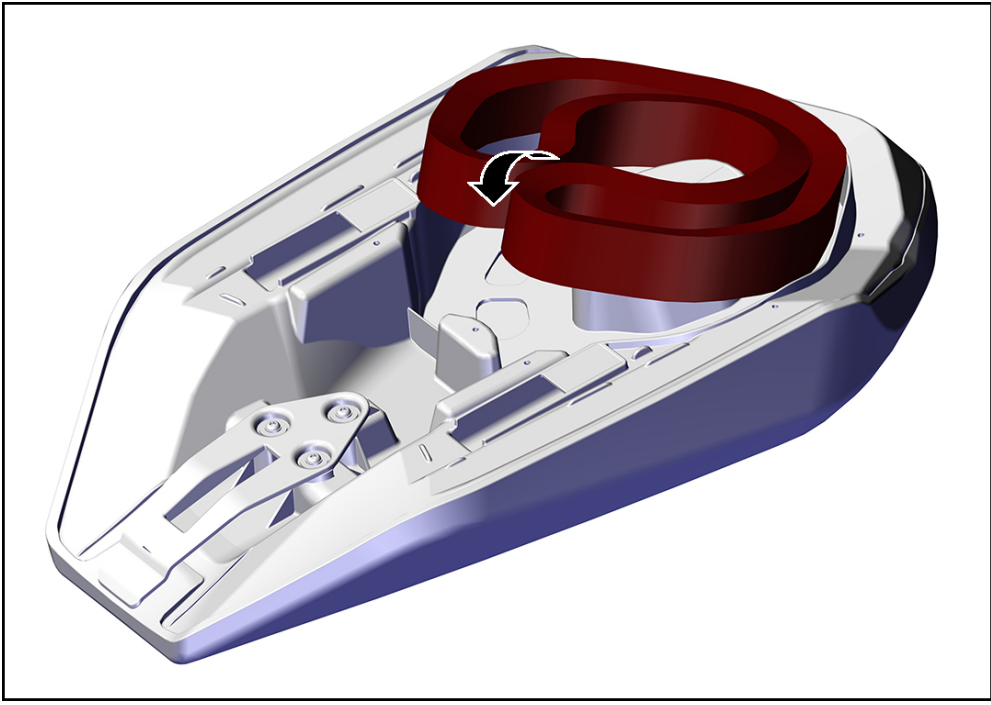
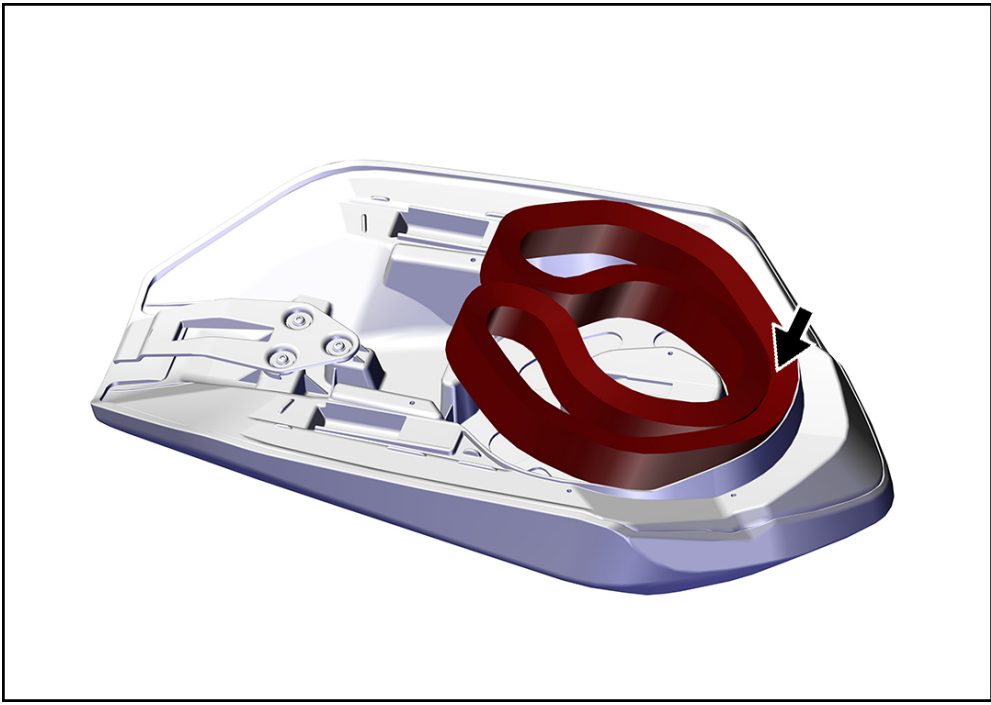

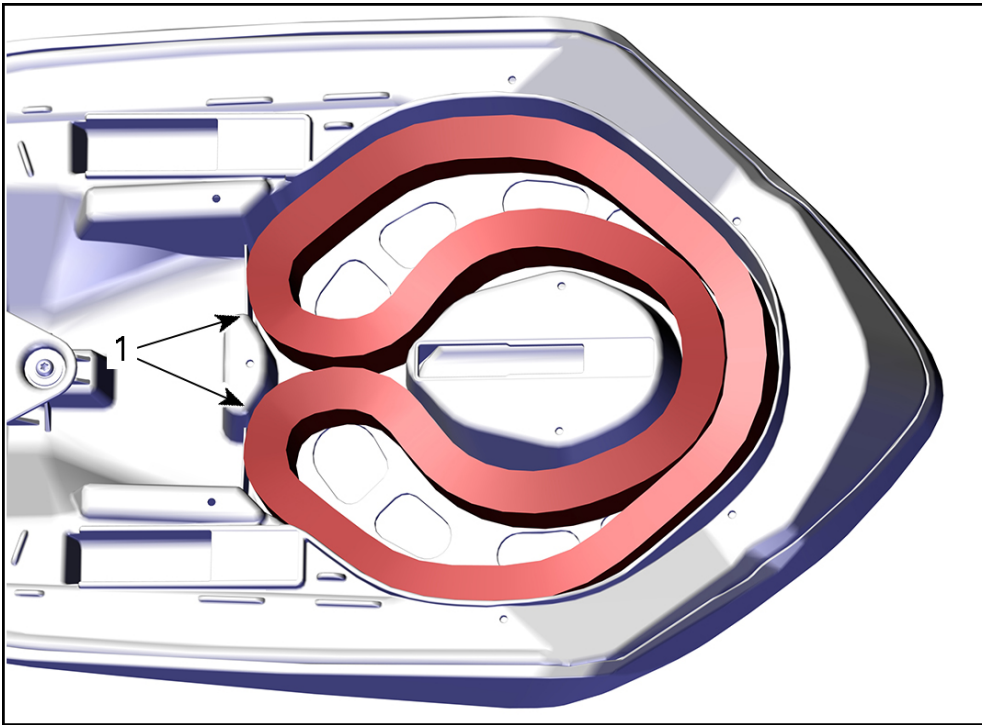

INSTALLATIONSANLEITUNG

1. Den Gurthalter entfernen und entsorgen. 2. Den Fahrersitz auf den Haken über dem Kraftstofftank positionieren. 3. Den Sitz verschieben, bis er einrastet. **HINWEIS:** Wenn sich beim Fahren Gegenstände zwischen Sitz und Kraftstofftank befinden, kann der Kraftstofftank beschädigt werden. Legen Sie **NIEMALS** Gegenstände zwischen Sitz und Kraftstofftank.

